

KAWAI

DIGITAL PIANO

CA18

Bedienungsanleitung

BEDIENELEMENTE
UND FUNKTIONEN
1

SPIELEN AUF DEM
INSTRUMENT
2

RECORDER
3

FUNKTIONSMODUS
4

ANHANG
5

Wir danken Ihnen, dass Sie sich für ein KAWAI Digital Piano entschieden haben!

Ihr neues Kawai Digital Piano ist ein Instrument, das die neueste Technologie mit der Erfahrung aus über 80-jähriger traditioneller Handwerkskunst im Klavierbau in sich vereint. Die AWA Grand PRO II Holzastatur des CA18 bietet Ihnen die differenzierte Anschlagdynamik und den vollen Dynamikumfang, der für eindrucksvolle Darbietungen auf Klavier, Cembalo, Orgel und anderen bei diesem Instrument zur Verfügung stehenden Preset-Klangfarben erforderlich ist. Der Klavierklang basiert auf einem hochwertigen Stereosample, welches durch die einzigartige Harmonic Imaging™ Technologie reproduziert wird.

Diese Bedienungsanleitung enthält wichtige Informationen zu den zahlreichen Funktionen dieses Instruments. Lesen Sie unbedingt alle Kapitel dieser Bedienungsanleitung aufmerksam durch und bewahren Sie diese für ein eventuelles späteres Nachschlagen gut auf.

Inhaltsverzeichnis

◆ Sicherheitshinweise.....	4	3. RECORDER	18
1. BEDIENELEMENTE UND FUNKTIONEN... 8		1) AUFNEHMEN EINES SONGS	18
◇ BEDIENFELD	8	2) WIEDERGABE EINES SONGS	19
◇ VERWENDUNG DES FUNKTIONSETIKETTS.....	8	3) LÖSCHEN EINES SONGS	19
◇ PEDALE	9	4. FUNKTIONSMODUS.....	20
2. SPIELEN AUF DEM INSTRUMENT .. 10		1) BASIS BEDIENUNG.....	20
1) BASISBEDIENUNG.....	10	2) TOUCH (ANSCHLAGEMPFLINDLICHKEIT).....	21
◇ DEMO SONGS	11	3) TUNING (STIMMUNG).....	21
◇ KLANGAUSWAHL	13	4) REVERB (HALL)	22
2) VIERHAND MODUS.....	15	5) DAMPER EFFECT (DÄMPFEREFFEKT).....	23
◇ AKTIVIERUNG DES VIERHAND MODUS.....	15	5. ANHANG	24
◇ ÄNDERUNG DES SPLITPUNKTES	15	1) ANSCHLUSSMÖGLICHKEITEN.....	24
◇ VERLASSEN DES VIERHAND MODUS	15	2) AUFBAUANLEITUNG	25
3) METRONOM	16	3) SPEZIFIKATIONEN	27
◇ WAHL DER TAKTART	16		
◇ EINSTELLEN DES METRONOM TEMPOS	17		

Sicherheitshinweise

HINWEISE AUFHEBEN

HINWEISE ZU FEUERRISIKO, ELEKTRISCHEM SCHOCK ODER VERLETZUNGEN VON PERSONEN



WARNING
TO REDUCE THE RISK OF
FIRE OR ELECTRIC
SHOCK, DO NOT EXPOSE
THIS PRODUCT TO RAIN
OR MOISTURE.

AVIS : RISQUE DE CHOC ELECTRIQUE - NE PAS OUVRIR.

Um das Risiko eines elektrischen Schlages zu verringern, sollten Sie niemals das Gerät öffnen.
Es gibt keine Teile im Innern, die durch Sie gewartet werden müssten. Überlassen Sie den Service qualifiziertem Personal.





Zeigt an, dass ein Potentialunterschied auftreten kann, der Tod oder schwerwiegende Verletzungen hervorruft, wenn das Gerät nicht korrekt gehandhabt wird.



Zeigt an, dass ein Potentialunterschied auftreten kann, der das Gerät beschädigt, wenn das Gerät nicht korrekt gehandhabt wird.

Beispiele von Bildsymbolen

	Zeigt, dass vorsichtig gehandelt werden sollte. Dieses Beispiel zeigt an, dass Teile nicht mit den Fingern berührt werden dürfen.
	Verbietet eine unzulässige Manipulation. Dieses Beispiel verbietet einen unzulässigen Eingriff.
	Zeigt, dass eine Vorgang ausgeführt werden soll. Dieses Beispiel bittet Sie den Netzstecker aus der Steckdose zu ziehen.

Lesen Sie die Bedienungsanleitung komplett durch bevor Sie das Instrument benutzen.

WARNUNG - Wenn Sie das Gerät benutzen, sollten Sie die folgenden Sicherheitshinweise beachten:

**WARNUNG**

Zeigt an, dass ein Potentialunterschied auftreten kann, der Tod oder schwerwiegende Verletzungen hervorruft, wenn das Gerät nicht korrekt gehandhabt wird.

Dieses Gerät muss an eine Steckdose angeschlossen werden, deren Spannungsangabe dem Gerät entspricht.

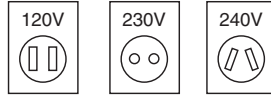

- Benutzen Sie den Netzadapter, der mit dem Gerät geliefert wurde, oder einen von KAWAI empfohlenen Netzadapter.
- Wenn Sie den Netzstecker in die Steckdose stecken, sollten Sie sicherstellen, dass die Form der Anschlüsse geeignet ist und die Spannung übereinstimmt.
- Zuwiderhandlungen können Feuer verursachen.

Ziehen Sie den Netzstecker nie mit nassen Händen ab und stecken Sie ihn auch nicht mit nassen Händen in die Steckdose.



Zu widerhandlung kann elektrischen Schock verursachen.

Wenn Sie Kopfhörer verwenden, sollten Sie diese nicht über eine längere Zeit mit hoher Lautstärke betreiben.

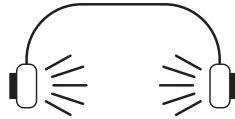

Zu widerhandlung kann Hörschäden hervorrufen.

Öffnen, reparieren oder modifizieren Sie das Instrument nicht.

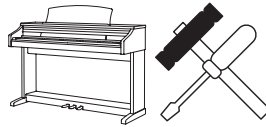

Zu widerhandlung kann Defekte, elektrischen Schlag oder Kurzschlüsse verursachen.

Wenn Sie das Netzkabel abziehen wollen, fassen Sie immer den Stecker direkt an. Ziehen Sie niemals nur am Kabel.



- Einfachen Ziehen am Kabel kann einen Defekt des Kabel verursachen. Dadurch kann es zum elektrischen Schlag, Feuer oder Kurzschluss kommen.

Das Produkt ist nicht vollständig von der Stromversorgung getrennt, auch wenn der Netzschalter ausgeschaltet ist. Wenn das Instrument für eine längere Zeit nicht benutzt werden soll, ziehen Sie den Netzstecker aus der Steckdose.



- Zu widerhandlung kann Feuer und Überhitzung hervorrufen.

Lehnen Sie sich nicht an das Instrument an.



Zu widerhandlung kann ein Umfallen des Instruments verursachen.

Stellen Sie das Instrument in der Nähe Steckdose auf und vergewissern Sie sich, dass der Netzstecker für den Fall erreichbar ist, dass er schnell abgezogen werden kann. Solange der Netzstecker nicht abgezogen ist, steht das Netzteil unter Storm auch wenn Instrument ausgeschaltet wurde.

**ACHTUNG**

Zeigt an, dass ein Potentialunterschied auftreten kann, der das Gerät beschädigt, wenn das Gerät nicht korrekt gehandhabt wird.

Stellen Sie das Instrument nicht an folgenden Plätzen auf.

- Unter dem Fenster, da es direktem Sonnenlicht ausgesetzt ist.
- Extrem heiße Plätze, wie unterhalb eines Heizlüfters
- Extrem kalte Plätze, wie außerhalb von Gebäuden im Winter
- Plätze mit extremer Luftfeuchtigkeit oder Regen
- Plätze mit sehr hoher Sand oder Staubverschmutzung
- Plätze mit extremen Erschütterungen

Das Aufstellen des Instruments an solchen Plätzen kann Beschädigungen verursachen. Verwenden Sie dieses Produkt nur in einem moderaten Klima (nicht in tropischem Klima).

Bevor Sie Kabel anschließen, stellen Sie sicher, dass alle Geräte ausgeschaltet sind.

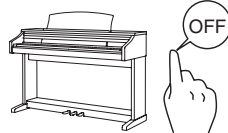

Zu widerhandlung kann Defekte an diesem und anderen Geräten hervorrufen.

Achten Sie darauf, dass keine Fremdkörper in das Instrument gelangen.

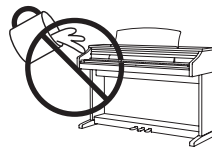

Wasser, Nadeln und Haarspangen können Kurzschlüsse und Defekte verursachen. Das Produkt sollte nicht Tropfen oder Spritzern ausgesetzt werden. Stellen Sie keine mit Flüssigkeiten gefüllten Gegenstände, wie Vasen, auf das Produkt.

Achten Sie darauf, dass das Gerät immer sorgfältig aufgestellt wird.



Bitte beachten Sie, dass dieses Instrument schwer ist und daher mit mindestens zwei Personen getragen werden sollte.

Stellen Sie das Instrument nicht in die Nähe eines anderen elektrischen Gerätes, wie TV und Radios.

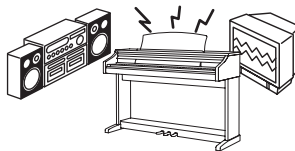

- Zu widerhandlung kann Nebengeräusche verursachen.
- Falls diese Nebengeräusche auftreten, verschieben Sie das Instrument in eine andere Richtung oder schließen Sie es an eine andere Steckdose an.

Wenn Sie das Netzkabel anschließen, achten Sie bitte darauf, dass die Kabel nicht durcheinander liegen und Knoten bilden.



Zu widerhandlung kann die Kabel beschädigen, Feuer und elektrischen Schock verursachen oder einen Kurzschluss erzeugen.

Reinigen Sie das Instrument nicht mit Benzin oder Verdünnern.



- Zu widerhandlung kann eine Farbänderung oder Deformation des Gerätes zur Folge haben.
- Zum Reinigen benutzen Sie bitte ein weiches Tuch mit lauwarmen Wasser, das Sie gut ausdrücken und dann erst zur Reinigung verwenden.

Stellen Sie sich nicht auf das Instrument und üben Sie keine Gewalt aus.



- Andernfalls kann das Instrument verformt werden oder umfallen.

**Dieses Produkt sollte so aufgestellt werden, dass eine gute Luftzirkulation gewährleistet ist. Ein Mindestabstand von 5 cm um das Produkt sollte für eine ausreichende Luftzirkulation vorhanden sein.
Stellen Sie sicher, dass eventuelle Lüftungsöffnungen nicht verdeckt sind.**

Stellen Sie keine offenen Flammen, wie z.B. Kerzen, auf das Produkt.

Dieses Produkt sollte nur mit dem vom Hersteller angebotenen Ständer betrieben werden.

Das Gerät sollte durch qualifiziertes Personal gewartet werden, wenn:

- das Netzkabel oder die Netzbuchse beschädigt sind.
- Gegenstände in das Gerät gefallen sind.
- das Gerät Regen ausgesetzt war.
- das Gerät nicht mehr normal funktioniert.
- das Gerät gefallen ist und das Gehäuse beschädigt ist.

Dieses Gerät sollte so aufgestellt werden, dass es immer eine gute Belüftung erfährt.

Reparaturhinweis

Sollte etwas Ungewöhnliches auftreten, schalten Sie das Gerät aus, ziehen den Netzstecker und rufen den Service Ihres Händlers an.



Informationen für den Nutzer

Falls das Produkt mit diesem Recyclingsymbol gekennzeichnet ist bedeutet dies, dass es am Ende seiner Lebenszeit zu einem geeigneten Sammelpunkt gebracht werden muss.

Sie sollten es nicht mit dem normalen Hausmüll entsorgen. Ein korrektes Entsorgen schützt die Umwelt und Ihre Gesundheit, die durch eine falsche Abfallentsorgung gefährdet werden könnte.

Für weitere Details fragen Sie Ihre lokalen Behörden.

(Nur innerhalb der EU)

1. BEDIENELEMENTE UND FUNKTIONEN

Dieser Abschnitt erklärt die Positionierungen und die Funktionen der Regler und Schalter auf dem Bedienfeld.

◇ BEDIENFELD

1
BEDIENELEMENTE
UND FUNKTIONEN

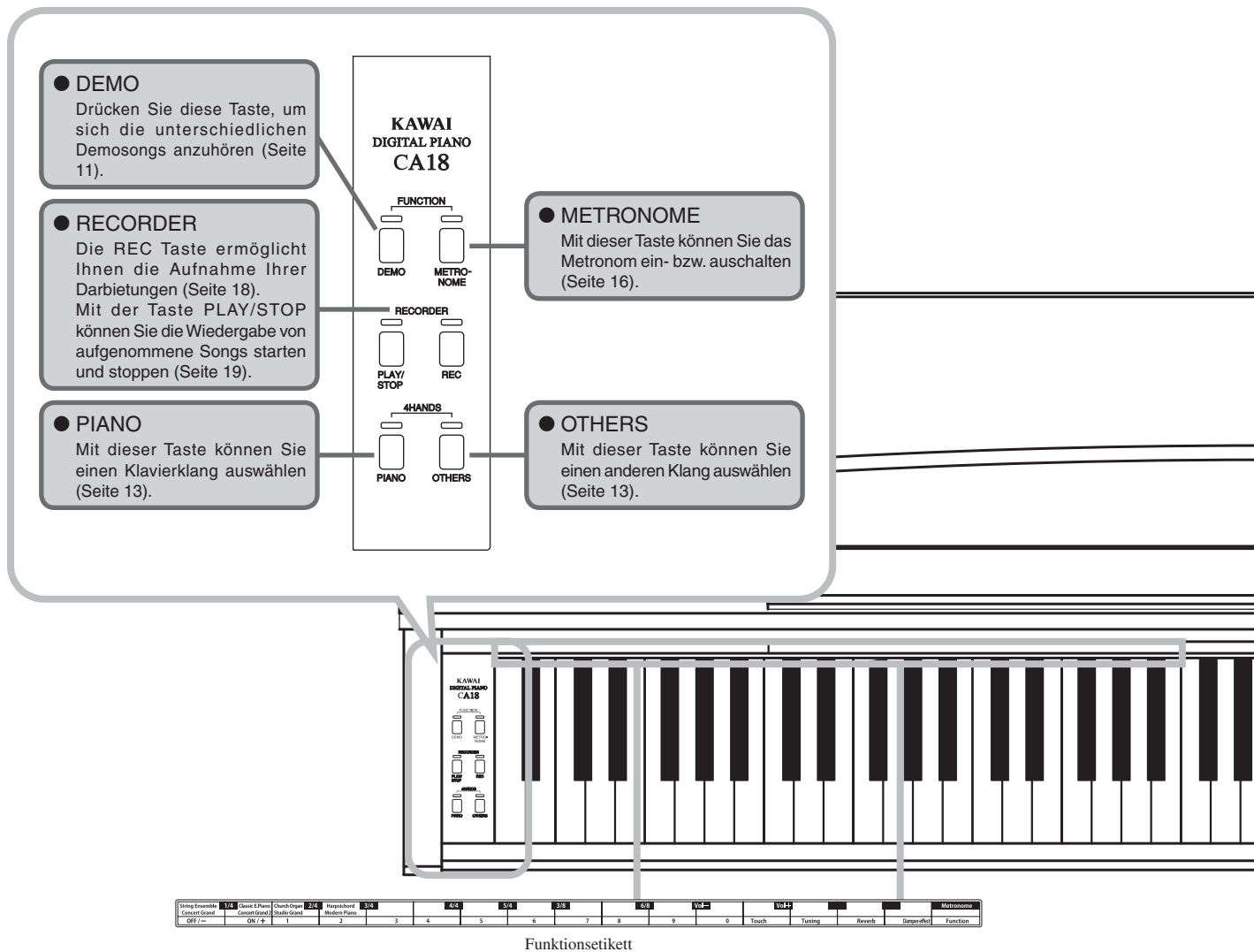

◇ VERWENDUNG DES FUNKTIONSETIKETTS

Ein Funktionsetikett ist im Lieferumfang des CA18 enthalten. Wenn Sie das Etikett hinter der Tastatur anbringen, haben Sie eine bessere Übersicht zur direkten Klanganwahl oder beispielsweise zur Auswahl einer Taktart für das Metronom.

Positionieren Sie das Etikett so, dass sich die Beschriftung ‚String Ensemble / Concert Grand‘ genau über der ersten linken weißen Taste der Tastatur befindet. Die Unterseite des Funktionsetiketts ist klebend. Sie können es also fest am Instrument anbringen.

String Ensemble	1/4	Classic E.Piano	Church Organ	2/4	Harpischord	3/4	4/4	5/4	3/8		
Concert Grand	ON / +	Concert Grand 2	Studio Grand	1	Modern Piano	2	3	4	5	6	7

6/8	Vol-	Vol+	Metronome				
8	9	0	Touch	Tuning	Reverb	Damper/Flut	Function

● KOPFHÖRERBUCHSEN

Das CA18 Piano ist mit zwei Kopfhörerbuchsen ausgestattet, die sich links unter dem Spieltisch befinden. Bis zu zwei Kopfhörer können gleichzeitig angeschlossen werden.

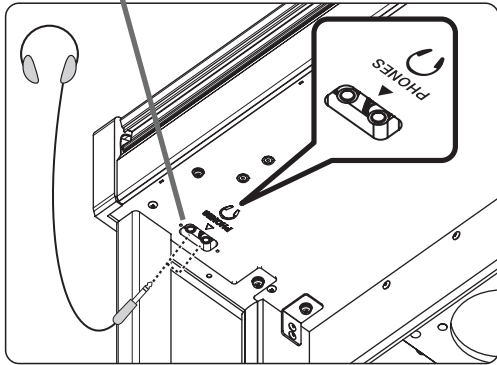

● POWER

Mit dem Schalter POWER können Sie das Instrument ein- bzw. ausschalten. Wenn Sie das Instrument nicht nutzen, dann sollten Sie es ausschalten.



● MASTER VOLUME

Der MASTER VOLUME Regler regelt die Lautstärke der eingebauten Lautsprecher und die Lautstärke über Kopfhörer. Um die Gesamtlautstärke zu erhöhen, schieben Sie den Regler nach oben, um sie zu verringern, schieben Sie ihn nach unten.

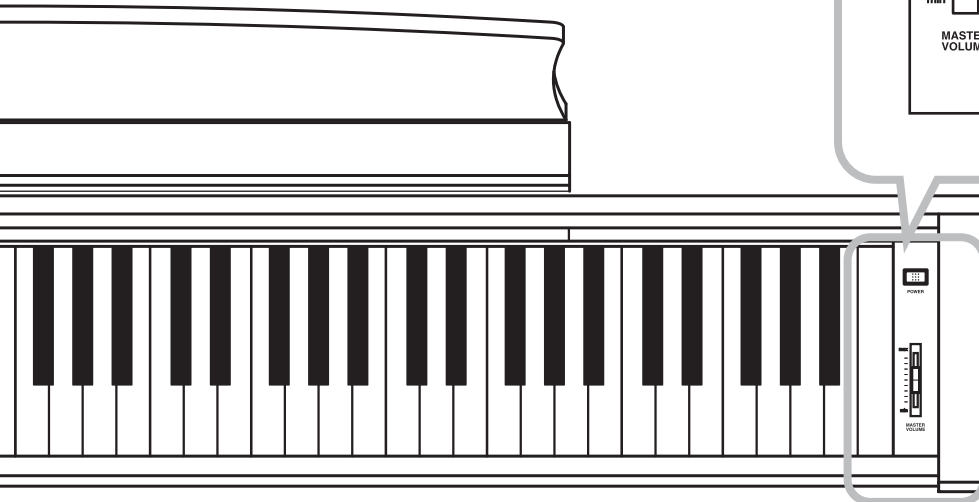

◇ PEDALE

Die CA18-Pianos haben 3 Pedale – wie ein Flügel.

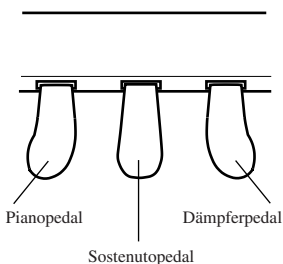

◆ Dämpferpedal

Dies ist das Dämpferpedal, welches das Abheben der Dämpfer von den Saiten simuliert und so den Klang auch nach dem Loslassen der Tasten länger ausklingen lässt. Mit diesem Pedal ist auch ein Halbpedalspiel möglich.

◆ Sostenutopedal

Wenn Sie dieses Pedal treten während Noten gedrückt werden, werden diese Noten gehalten und alle anschließend gespielten Noten nicht.

◆ Pianopedal

Das Treten dieses Pedals macht den Klang weicher und reduziert die Lautstärke des gespielten Klangs.

2. SPIELEN AUF DEM INSTRUMENT

1) BASISBEDIENUNG

Dieser Abschnitt der Bedienungsanleitung beinhaltet die Basisbedienung des CA18-Pianos.

□ Schritt 1

Schließen Sie das eine Ende des Netzadapterkabels an die DC IN Buchse des CA18 an und das andere Ende an eine Steckdose.

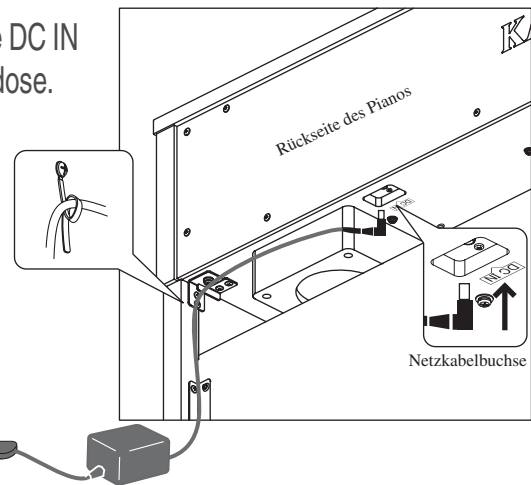

□ Schritt 2

Drücken Sie die POWER Taste (Netzschalter), um das Instrument einzuschalten.



POWER



□ Schritt 3

Verwenden Sie den MASTER VOLUME Regler, um die gewünschte Lautstärke einzustellen.

Der MASTER VOLUME Regler regelt die Lautstärke über die Lautsprecher und auch gleichzeitig die Lautstärke über Kopfhörer.

Um die Gesamtlautstärke zu erhöhen, schieben Sie den Regler nach oben, um sie zu verringern, schieben Sie ihn nach unten.

Die mittlere Position ist für das erste Spielen zu empfehlen.



□ Schritt 4

Spielen auf dem Piano.

Wenn das Piano eingeschaltet ist, leuchtet die LED-Anzeige der PIANO Taste und der Klang Concert Grand wird automatisch angewählt.

Um einen anderen Klang auszuwählen, folgen Sie den Beschreibungen im Abschnitt ‚KLANGAUSWAHL‘ (Seite 13).

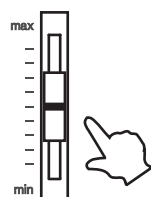
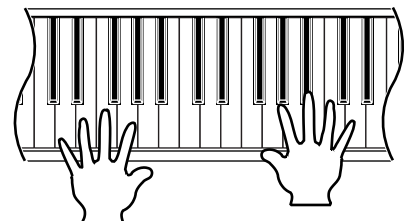

■ Das CA18 Piano ist maximal 96-stimmig Polyphon spielbar.

◇ DEMO SONGS

Die internen 37 Demo Songs bieten Ihnen die Möglichkeit, sich einen Eindruck über die umfangreiche Klangauswahl des CA18 zu verschaffen. Jeder Klang wird von einem anderen Musiktitel vorgestellt (siehe nachfolgende Liste).

- Concert GrandGolliwogg's cake-walk / Debussy
- Concert Grand 2Valse Petit Chien / Chopin
- Studio GrandKAWAI original
- Modern PianoKAWAI original
- String EnsembleLe quattoro stagioni 'La Primavera' / Vivaldi
- Classic E.PianoKAWAI original
- Church OrganToccatà / Eugene Gigout
- HarpsichordFrench Suite No.6 / Bach

Für die Demosongs – mit dem Zusatz ‚KAWAI original‘ – sind keine Noten erhältlich.

Zusätzlich beinhaltet das CA18 weitere 29 Titel aus dem Buch Classical Piano Collection, welches im Lieferumfang enthalten ist.

Titel	Komponist
Tambourin	J.P.Pameau
The Harmonious Blacksmith	G.F.Handel
Menuett BWV.Anh.114	J.S.Bach
Menuett BWV.Anh.115	J.S.Bach
Menuett BWV.Anh.116	J.S.Bach
Le Coucou	L.C.Daquin
Gavotte	F.J.Gossec
Menuett	L.Boccherini
Thema und Variationen	W.A.Mozart
Türkischer Marsch	W.A.Mozart
Menuet	W.A.Mozart
Sonate für Klavier No.14 "Mondschein"	L.v.Beethoven
Sonate für Klavier No.8 "Pathetique"	L.v.Beethoven
Für Elise	L.v.Beethoven
Rondo Favori	J.N.Hummel
Impromptu op.90-4	F.P.Schubert
Moments Musicaux op.94-3	F.P.Schubert
Entr'acte	F.P.Schubert
Impromptu op.142-3	F.P.Schubert
Auf Flügeln des Gesanges	F.Mendelssohn
Fruhlingslied	F.Mendelssohn
Rondo Capriccioso	F.Mendelssohn
Chanson de l' adieu	F.F.Chopin
Raindrop	F.F.Chopin
Petit Chien	F.F.Chopin
Nocturne No.2	F.F.Chopin
Fantaisie-Impromptu	F.F.Chopin
Polonaise No.3 "Militaire"	F.F.Chopin
Polonaise No.6 "Herolque"	F.F.Chopin

Schritt 1
Drücken Sie die Taste DEMO.

Die Wiedergabe des Concert Grand Demosongs startet.
Wenn der Concert Grand Demosong beendet ist, wird automatisch ein anderer Demosong nach dem Zufallsprinzip gestartet. Dieser Vorgang wird erst beendet, wenn alle Demosongs wiedergegeben wurden.



Schritt 2
Um den Demosong eines bestimmten Klangs oder einen Titel aus dem Buch Classical Piano Collection direkt anzuwählen, halten Sie die Taste PIANO oder OTHERS gedrückt und drücken gleichzeitig die jeweilige weiße Taste auf der Tastatur, die dem gewünschten Titel zugeordnet ist.

Halten Sie die Taste gedrückt.

Drücken Sie eine weiße Taste.

Concert Grand	Concert Grand 2	Studio Grand	Modern Piano	Tambourin	The harmonious blacksmith	Menuet BWV/Anh. 114	Menuet BWV/Anh. 115	Menuet BWV/Anh. 116	Le Coucou	Gavotte	Menuet/L. Boccherini	Thema und	Türkischer Marsch	Menuet/W. A. Mozart	Sonate für Klavier No. 14 "Mondschein"	Sonate für Klavier No. 8 "Pathétique"	Für Elise	Rondo favori	Impromptu op.90-4	Moments musicaux op.94-3	Entr' acte	Impromptu op.142-3	Auf Flügeln des Gesanges	Frühlingssied	Rondo Capriccioso	Chanson de l' adieu	Raindrop	Petit chien	Nocturne No.2	Fantaisie-Impromptu	Polonaise No.3 "Militaire"	Polonaise No.6 "Herolique"
---------------	-----------------	--------------	--------------	-----------	---------------------------	---------------------	---------------------	---------------------	-----------	---------	----------------------	-----------	-------------------	---------------------	--	---------------------------------------	-----------	--------------	-------------------	--------------------------	------------	--------------------	--------------------------	---------------	-------------------	---------------------	----------	-------------	---------------	---------------------	----------------------------	----------------------------

Halten Sie die Taste gedrückt.

Drücken Sie eine weiße Taste.

String Ensemble	Classie E.Piano	Church Organ	Harpfischord
-----------------	-----------------	--------------	--------------

Schritt 3
Um die Wiedergabe zu stoppen, drücken Sie nochmals die Taste DEMO.



2
SPIELEN AUF DEM
INSTUMENT

◇ KLANGAUSWAHL

Wenn das Piano eingeschaltet ist, wird automatisch der Klang Concert Grand angewählt.
Es gibt drei verschiedene Methoden, um einen der 8 Klänge anzuwählen.

◆ Methode 1

□ Auswahl eines Klavierklangs

Halten Sie die Taste PIANO gedrückt und drücken Sie dabei eine der untersten 4 weißen Tasten auf der Tastatur (entsprechend dem zugeordneten Klavierklang).

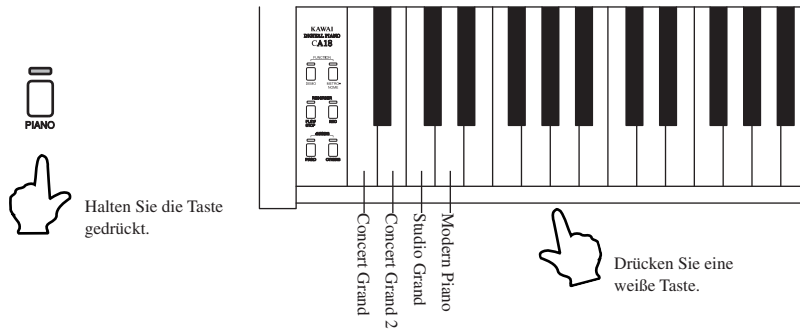

Zur besseren Übersicht verwenden Sie das Funktionsetikett, das im Lieferumfang des CA18 enthalten ist. (Seite 8)

- Die LED-Anzeige der Taste PIANO leuchtet auf, wenn der Klang Concert Grand angewählt ist. Wenn ein anderer Klavierklang angewählt ist, beginnt die LED-Anzeige der Taste PIANO zu blinken.

□ Auswahl eines anderen Klangs

Halten Sie die Taste OTHERS gedrückt und drücken Sie dabei eine der untersten 4 weißen Tasten auf der Tastatur (entsprechend dem zugeordneten Klang).

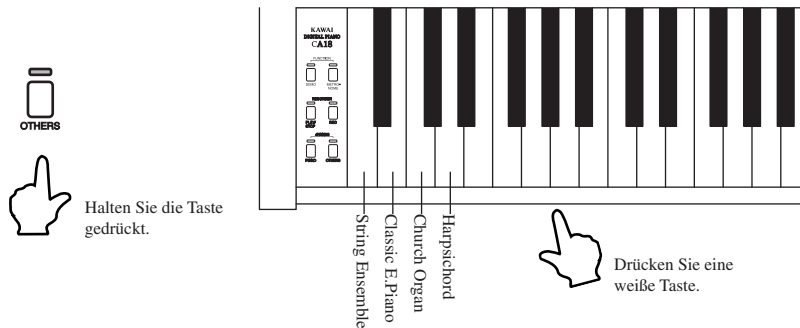





Zur besseren Übersicht verwenden Sie das Funktionsetikett, das im Lieferumfang des CA18 enthalten ist. (Seite 8)

- Die LED-Anzeige der Taste OTHERS leuchtet auf, wenn der Klang String Ensemble angewählt ist. Wenn ein anderer Klang als String Ensemble angewählt ist, beginnt die LED-Anzeige der Taste OTHERS zu blinken.

◆ Methode 2





□ Auswahl eines Klavierklangs

Durch wiederholtes Drücken der Taste PIANO können Sie einen der anderen Klavierklänge wählen.

Piano einschalten		Concert Grand (LED-Anzeige leuchtet)
PIANO Taste drücken		Concert Grand 2 (LED-Anzeige blinkt)
⋮	⋮	⋮
PIANO Taste erneut drücken		Studio Grand (LED-Anzeige blinkt)
⋮	⋮	⋮
PIANO Taste 3 x drücken		Modern Piano (LED-Anzeige blinkt)

□ Auswahl eines anderen Klangs

Durch wiederholtes Drücken der Taste OTHERS können Sie einen der anderen Klänge wählen.

		
OTHERS Taste drücken		String Ensemble (LED-Anzeige leuchtet)
⋮	⋮	⋮
OTHERS Taste erneut drücken		Classic E.Piano (LED-Anzeige blinkt)
⋮	⋮	⋮
OTHERS Taste 3 x drücken		Church Organ (LED-Anzeige blinkt)
⋮	⋮	⋮
OTHERS Taste 4 x drücken		Harpsichord (LED-Anzeige blinkt)

◆ Methode 3



Drücken und halten Sie die Taste PIANO länger als 1 Sekunde. Der Klang Concert Grand wird automatisch angewählt und die LED-Anzeige der Taste PIANO leuchtet.



Drücken und halten Sie die Taste OTHERS länger als 1 Sekunde. Der Klang STRING ENSEMBLE wird automatisch angewählt und die LED-Anzeige der Taste OTHERS leuchtet.



2) VIERHAND MODUS

Dieser Modus teilt die Tastatur in zwei Hälften, in denen z.B. Lehrer und Schüler jeweils gleichzeitig in derselben Lage spielen können. Der Klang der rechten Hälfte wird automatisch 2 Oktaven nach unten transponiert, während der Klang der linken Hälfte 2 Oktaven nach oben transponiert wird. Jeder Spieler kann nun in gleicher Lage spielen. Das linke Pedal wird als Dämpferpedal für den linken Spieler benutzt.

◇ AKTIVIERUNG DES VIERHAND MODUS

□ Schritt 1

Während Sie die Taste PIANO gedrückt halten, drücken Sie die Taste OTHERS.



Die Tastatur wird in einen linken und einen rechten Bereich unterteilt.



◇ ÄNDERUNG DES SPLITPUNKTES

□ Schritt 1

Während Sie die Tasten PIANO und OTHERS gleichzeitig gedrückt halten, drücken Sie eine Taste auf der Tastatur.

Ab der gedrückten Taste beginnt der rechte Tastaturbereich. Die Werkseinstellung des Splitpunktes liegt zwischen E3 und F3.

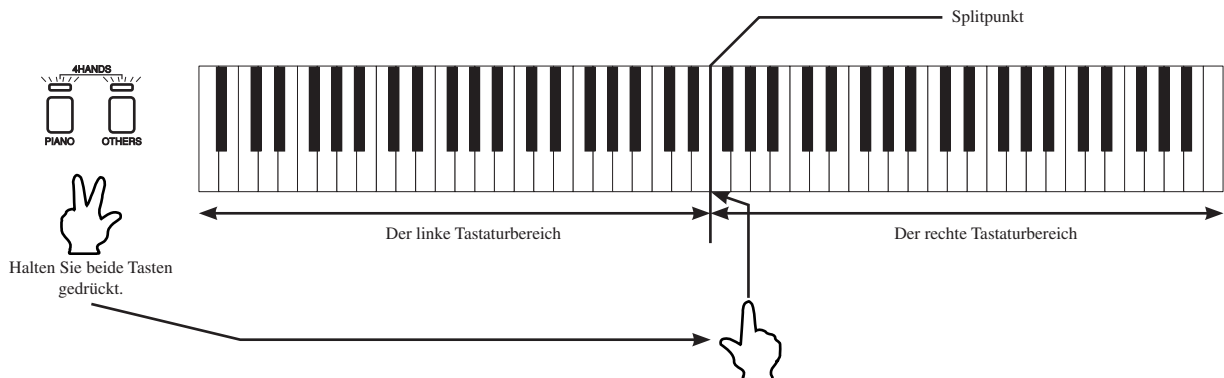

◇ VERLASSEN DES VIERHAND MODUS

□ Schritt 1

Drücken Sie nochmals die Tasten PIANO und OTHERS gleichzeitig, um den Vierhand Modus zu verlassen.



3) METRONOM

Ein sicheres Gefühl für den Rhythmus zu entwickeln, ist eine der wichtigsten Aufgaben beim Erlernen eines Instruments. Daher sollten Sie beim Üben stets darauf achten, das Stück im richtigen Tempo zu spielen. Dabei kann Ihnen das eingebaute Metronom hervorragende Dienste leisten, da es einen konstanten Rhythmus vorgibt, an dem Sie sich bequem orientieren können.

□ Schritt 1

Drücken Sie die Taste METRONOME, um das Metronom zu starten.

□ Schritt 2

Drücken Sie nochmal die Taste METRONOME, um das Metronom zu stoppen.

- Bei jedem erneuten Einschalten des CA18 steht die Taktart auf 1/4 und das Tempo auf 120.

◇ WAHL DER TAKTART

Beim CA18 stehen sieben verschiedene Taktarten zur Auswahl: 1/4-, 2/4-, 3/4-, 4/4-, 5/4-, 3/8- und 6/8-Takt. Die Lautstärke des Metronoms kann auch eingestellt werden.

□ Schritt 1

Während Sie die Taste METRONOME gedrückt halten, drücken Sie eine der untersten schwarzen Tasten, um die gewünschte Taktart auszuwählen.

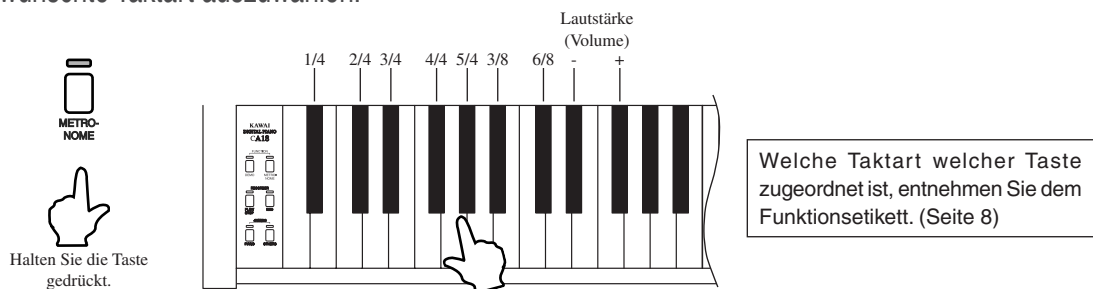

- Wenn die Taktart 1/4 gewählt ist, hören Sie nur den Klick-Sound. Der Betonungsakzent ist nicht hörbar.
- Um die Lautstärke des Metronoms zu verändern, halten Sie die Taste METRONOME gedrückt und drücken dabei eine der Tasten ,-' oder ,+'.

◇ EINSTELLEN DES METRONOM TEMPOS

Das Tempo des Metronoms kann im Bereich von 10 – 300 Schläge pro Minute eingestellt werden. Sie können den Wert für das Tempo direkt eingeben oder das gewünschte Tempo durch eine manuelle Änderung (schneller oder langsamer stellen) des Tempos erreichen.

□ Schritt 1

Um ein bestimmtes Tempo einzustellen, halten Sie die Taste METRONOME gedrückt und wählen den gewünschten Wert, durch drücken der entsprechenden linken weißen Tasten oder Sie verwenden die Tasten ,-' oder ,+' , um zum gewünschten Wert zu gelangen.

Um das Tempo einzustellen, halten Sie die Taste METRONOME gedrückt und geben Sie den zwei- oder dreistelligen Wert ein.

Der eingestellte Wert wird aktiv, sobald man die Taste METRONOME loslässt.

◆ Beispiel: Stellen Sie das Tempo auf den Wert 136 BPM (Schläge pro Minute) ein.

□ Methode 1

Halten Sie die Taste METRONOME gedrückt und drücken Sie nacheinander die Tasten 1, 3 und 6. Lassen Sie nun die Taste METRONOME wieder los.

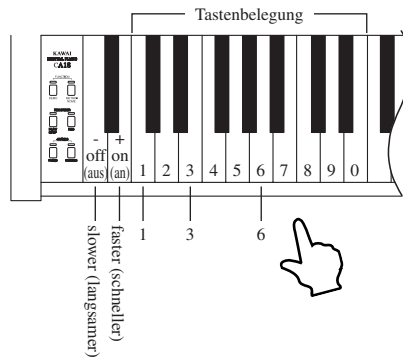

Welcher Taste welche Funktion zugeordnet ist, entnehmen Sie dem Funktionsetikett. (Seite 8)

□ Methode 2

Halten Sie die Taste METRONOME gedrückt und drücken Sie gleichzeitig eine der Tasten ,-' (off)' oder ,+' (on)', um das Tempo – in 2 BPM (Schläge pro Minute) Schritten - schneller oder langsamer einzustellen.

3. RECORDER

Der eingebaute Recorder Ihres CA18 zeichnet Ihre Darbietungen genau wie ein Kassettenrekorder auf und ist ebenso einfach in der Bedienung. Statt jedoch wie ein herkömmliches Bandgerät analoge Tondaten aufzunehmen, erfolgt die Aufnahme eines Stücks beim CA18 in Form digitaler Daten.

Zum Üben und Spielen auf dem CA18 kann der Recorder sehr gute Dienste verrichten.

1) AUFNEHMEN EINES SONGS

□ Schritt 1

Drücken Sie die Taste REC.

Die LED-Anzeige beginnt zu blinken und zeigt Ihnen damit an, dass der Recorder eingeschaltet und Aufnahmebereit ist.

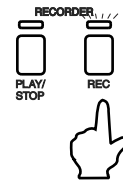

□ Schritt 2

Spielen Sie auf der Tastatur.

Der Recorder startet die Aufnahme automatisch mit der ersten gespielten Note.

Während dieser Zeit leuchten die LED-Anzeigen der Tasten REC und PLAY/STOP konstant auf.

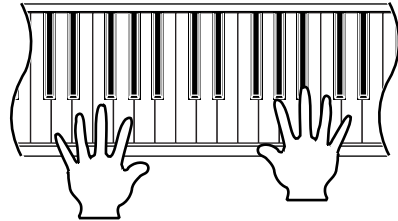

- Die Aufnahme kann auch durch Drücken der PLAY/STOP Taste gestartet werden (anstatt auf der Tastatur zu spielen). Das ermöglicht Ihnen, einen Leertakt an den Beginn der Aufnahme eines Songs einzufügen.

□ Schritt 3

Um die Aufnahme zu stoppen, drücken Sie die Taste PLAY/STOP.

Das CA18 stoppt die Aufnahme und die LED-Anzeige der REC Taste blinkt für eine kurze Zeit, während der Song gespeichert wird.

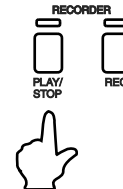

- Die Gesamtspeicherkapazität des CA18 beträgt ca. 7.500 Noten. Pedalbetätigungen werden auch als Noten gerechnet. Wenn die Kapazitätsgrenze erreicht ist, stoppt die Aufnahme automatisch und die bis dahin aufgenommenen Daten werden automatisch gespeichert.
- Um den Titel erneut aufzunehmen, wiederholen Sie einfach den oben beschriebenen Vorgang. Die neue Aufnahme löscht automatisch die vorherige Aufnahme komplett.

2) WIEDERGABE EINES SONGS

□ Schritt 1

Drücken Sie die Taste PLAY/STOP, um den aufgenommenen Song wiederzugeben.



Nochmaliges Drücken der Taste PLAY/STOP stoppt die Wiedergabe.



- Wenn Sie die REC Taste nochmals zur Aufnahme eines Songs drücken, wird die vorherige Aufnahme komplett gelöscht.

3) LÖSCHEN EINES SONGS

Um einen aufgenommenen Song zu löschen, muss das CA18 ausgeschaltet werden.

□ Schritt 1

Drücken Sie die Taste POWER, um das Instrument auszuschalten.



□ Schritt 2

Halten Sie die Tasten PLAY/STOP und REC gleichzeitig gedrückt und schalten Sie das Piano mittels der POWER Taste ein.



Halten Sie beide Tasten gedrückt.



Der aufgenommene Song wird gelöscht.

4. FUNKTIONSMODUS

Die Funktionseinstellungen ermöglichen die Veränderung verschiedener Parameter des CA18.

1) BASIS BEDIENUNG

□ Schritt 1

Halten Sie die Tasten DEMO und METRONOME gleichzeitig gedrückt und drücken Sie dabei eine der 4 Tasten, die der zu ändernden Funktion entspricht.

Die LED Anzeigen der Tasten DEMO und METRONOME blinken, während Änderungen vorgenommen werden.

□ Schritt 2

Während Sie noch die Tasten DEMO und METRONOME gedrückt halten, drücken Sie eine der Tasten ,-' (off)' oder ,+' (on)', um den Wert der angewählten Funktion zu verändern.

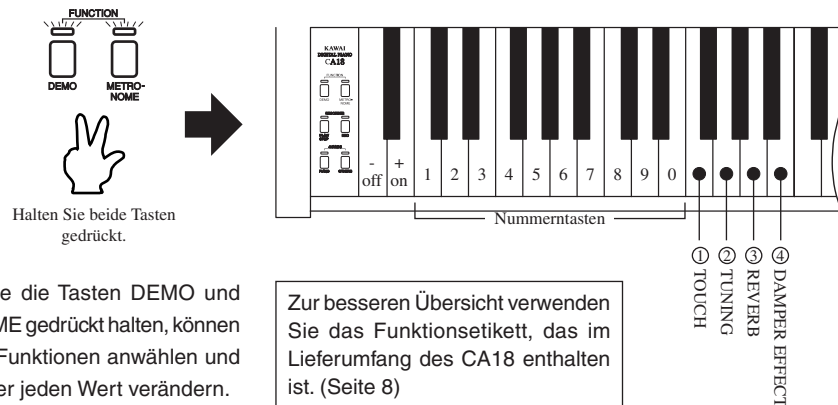

- Während Sie die Tasten DEMO und METRONOME gedrückt halten, können Sie andere Funktionen auswählen und nacheinander jeden Wert verändern.

Zur besseren Übersicht verwenden Sie das Funktionsetikett, das im Lieferumfang des CA18 enthalten ist. (Seite 8)

□ Schritt 3

Um den Funktionsmodus zu verlassen, lassen Sie die Tasten DEMO und METRONOME los.

- Wenn das CA18 ausgeschaltet wird, werden alle Funktionseinstellungen in den Werkszustand zurückgesetzt. Die Werkseinstellung können Sie der nachfolgenden Tabelle entnehmen.

Funktion	Werkseinstellung
TOUCH (ANSCHLAGEMPFLINDLICHKEIT)	Normal
TUNING (STIMMUNG)	A4=440.0Hz
REVERB (HALL)	On (An)
DAMPER EFFECT (DÄMPFEREFFEKT)	2 (Normal)

2) TOUCH (ANSCHLAGEMPFLINDLICHKEIT)

Mit Hilfe dieser Funktion können Sie die Anschlagempfindlichkeit, d.h. den Zusammenhang zwischen der Anschlagstärke und der Lautstärke des erzeugten Tones, gegenüber der eines herkömmlichen Klaviers, variieren. Vier voreingestellte Einstellungen stehen zur Auswahl: Light, Normal, Heavy und Constant.

□ Schritt 1

Halten Sie die Tasten DEMO und METRONOME gleichzeitig gedrückt und drücken Sie dann die Taste auf der Tastatur, die der TOUCH Funktion entspricht.

□ Schritt 2

Während Sie immer noch die Tasten DEMO und METRONOME gedrückt halten, drücken Sie eine der folgenden Tasten:

◆ Taste1: LIGHT (Leicht)

Diese Einstellung ist besonders für Personen geeignet, die noch nicht über genügend Fingerkraft verfügen, wie etwa Kinder. Bereits ein leichter Anschlag erzeugt eine höhere Lautstärke.

◆ Taste2: NORMAL

Diese Standardeinstellung erzeugt die Lautstärke in direkter Abhängigkeit von Ihrer Anschlagstärke. Diese Einstellung ist identisch mit dem Verhalten eines akustischen Klaviers. Das CA18 wählt nach dem Einschalten automatisch diese Einstellung.

◆ Taste3: HEAVY (Schwer)

Die perfekte Einstellung für Personen mit hoher Fingerkraft.

◆ Taste4: CONSTANT (Konstant)

Diese Einstellung eignet sich beispielsweise für den Klang Harpsichord. Sie erzeugt unabhängig von der Anschlagstärke eine gleichbleibend hohe Lautstärke.

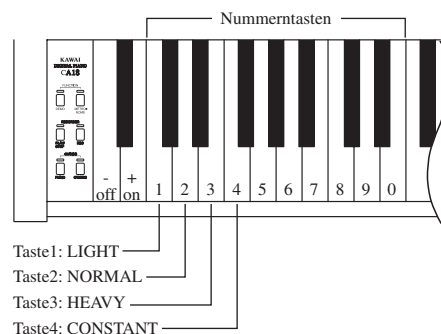

■ Wenn Sie das CA18 einschalten, steht die Einstellung für die Anschlagempfindlichkeit immer automatisch auf NORMAL.

3) TUNING (STIMMUNG)

Diese Funktion ermöglicht es Ihnen, die Stimmung des CA18 der Stimmung anderer Instrumente anzupassen, um Ensemble-Darbietungen mit reinem Ton zu gewährleisten.

Die werkseitige Voreinstellung der Stimmung ist der heute allgemein gebräuchliche sog. Kammerton, bei dem das eingestrichene A die Frequenz 440,0 Hz besitzt. Die Tonhöhe kann in 0,5 Hz Schritt erhöht oder verringert werden.

□ Schritt 1

Halten Sie die Tasten DEMO und METRONOME gleichzeitig gedrückt und drücken Sie dann die Taste auf der Tastatur, die der TUNING Funktion entspricht.

Zur Kontrolle erklingt ein Signal, das der aktuellen Stimmung entspricht.

□ Schritt 2

Während Sie immer noch die Tasten DEMO und METRONOME gedrückt halten, drücken Sie die Tasten -, + (off) oder -, + (on), um die gewünschte Tonhöhe – in 0,5 Hz Schritt en - einzustellen. Alternativ können Sie den gewünschten 3-stelligen Frequenzwert über die Nummertasten auf der Tastatur eingeben.

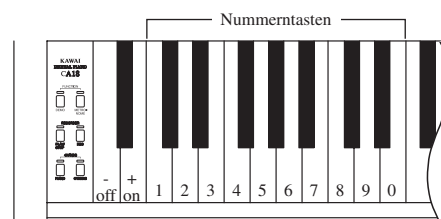

■ Um beispielsweise die Tonhöhe A = 441.5 Hz einzugeben, drücken Sie zunächst die Nummertasten ,4', ,4', und ,1' und anschließend die Taste ,+ (on)'.

Alternativ drücken Sie die Tasten ,4', ,4', und ,2' und anschließend die Taste ,-' (off)'.

4) REVERB (HALL)

Dieser Effekt versieht den Klang mit Nachhall, um den akustischen Eindruck verschiedener Hörumgebungen zu simulieren, beispielsweise eines Raumes mittlerer Größe, einer Bühne oder eines großen Konzertsaals. Die folgenden drei Halltypen sind verfügbar: Room, Stage und Hall.

Bei einem Klangwechsel fügt das CA18 automatisch einen passenden Hall Typ hinzu, den Sie aber bei Bedarf manuell verändern können.

□ Schritt 1

Halten Sie die Tasten DEMO und METRONOME gleichzeitig gedrückt und drücken Sie dann die Taste auf der Tastatur, die der REVERB Funktion entspricht.

□ Schritt 2

Während Sie immer noch die Tasten DEMO und METRONOME gedrückt halten, drücken Sie eine der Tasten auf der Tastatur, die dem gewünschten Halltyp entspricht.

Taste 1: ROOM (RAUM)

Taste 2: STAGE (BÜHNE)

Taste 3: HALL (HALLE)

- Die Länge des Halls bei einem kleinen Raum ist kürzer als der einer Halle. Die Länge des Halls ändert sich daher von kurz nach lang in der folgenden Reihenfolge: ROOM -> STAGE -> HALL.
- Der gewählte Hall Effekt wird aktiv, sobald ein neuer Typ ausgewählt worden ist.

Wenn man das CA18 einschaltet, dann wird der Hall automatisch aktiviert.

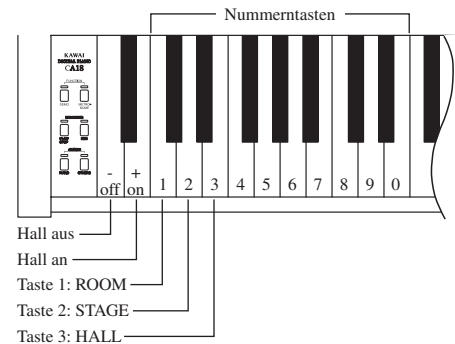

□ Schritt 3

Um den Hall Effekt ein- bzw. auszuschalten, halten Sie die Tasten DEMO und METRONOME gedrückt und drücken dabei eine der Tasten ,+ (on)' oder ,-' (off)'.

5) DAMPER EFFECT (DÄMPFEREFFEKT)

Beim Niederdrücken des Dämpferpedals eines herkömmlichen Klaviers heben alle Dämpfer von den Saiten ab, so dass diese ungehindert schwingen können. Wenn bei gedrücktem Dämpferpedal ein Ton oder Akkord auf der Tastatur angeschlagen wird, schwingen nicht nur die Saiten der angeschlagenen Tasten, sondern gleichzeitig resonieren andere Saiten. Die Damper Effect Funktion des CA18 simuliert dieses Phänomen.

□ Schritt 1

Während Sie die Tasten DEMO und METRONOME gleichzeitig gedrückt halten, drücken Sie die entsprechende Tastaturtaste zur Auswahl der gewünschten DAMPER EFFECT Funktion.

□ Schritt 2

Während Sie die Tasten DEMO und METRONOME immer noch gedrückt halten, drücken Sie eine der 3 folgenden Tasten zur Auswahl des Dämpfereffekt Typs:

- Taste 1 : LEICHT
- Taste 2 : NORMAL
- Taste 3 : STARK

Bei jedem Einschalten des CA18 ist die DAMPER EFFECT Funktion automatisch aktiviert.

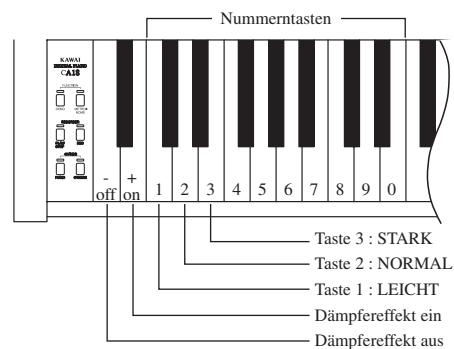

□ Schritt 3

Um die Funktion DAMPER EFFECT ein- bzw. auszuschalten, halten Sie die Tasten DEMO und METRONOME gleichzeitig gedrückt, drücken dabei kurz die entsprechende Tastaturtaste zur Auswahl der gewünschten DAMPER EFFECT Funktion und drücken dann abschließend die Taste ',+ (on)'' oder ',- (off)''.

5. ANHANG

1) ANSCHLUSSMÖGLICHKEITEN

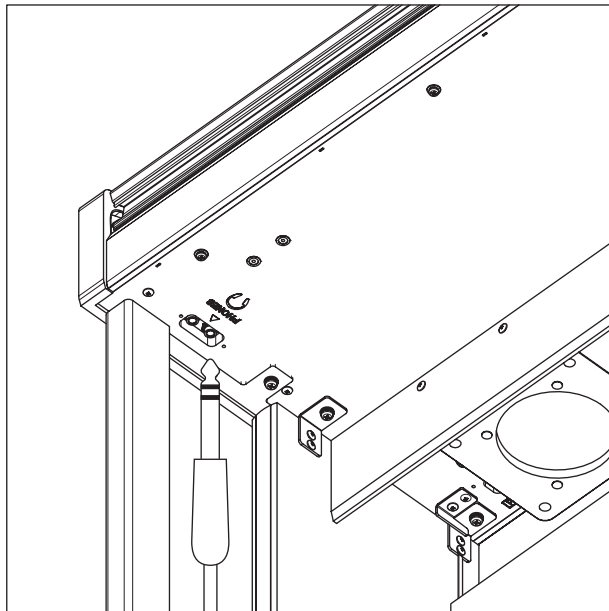

Kopfhörer

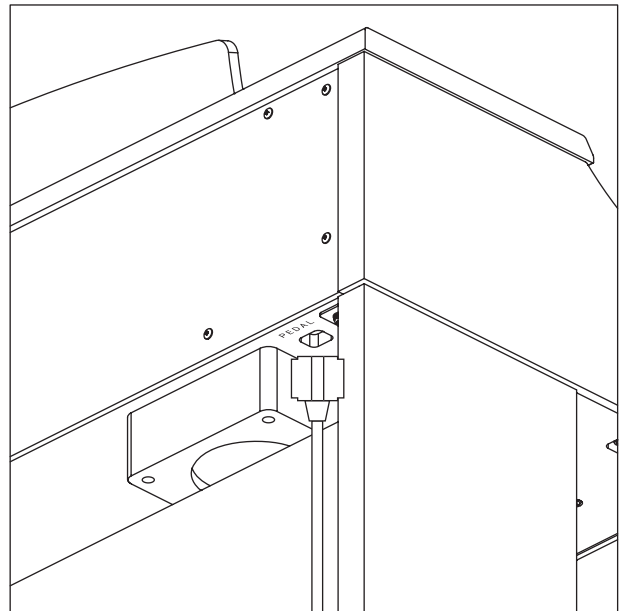

Pedal Kabel

① KOPFHÖRER BUCHSEN

Hier können bis zu 2 Kopfhörer gleichzeitig angeschlossen werden.

② PEDAL BUCHSE

An diese Buchse wird die Pedaleinheit angeschlossen.

2) AUFBAUANLEITUNG

- Achtung**
- Vor dem Aufbau des Instrumentes sollten Sie unbedingt die Aufbauanleitung vollständig gelesen haben. Der Aufbau sollte mit mindestens 2 Personen durchgeführt werden.
 - Achten Sie beim Aufbau unbedingt darauf, dass Sie sich nicht Ihre Finger beispielsweise an der Tastaturabdeckung einklemmen oder Ihnen das Instrument auf den Fuß fällt.

Vergewissern Sie sich vor dem Aufbau, dass alle Teile vollständig vorhanden sind.

Für den Zusammenbau benötigen Sie einen Kreuzschraubendreher (+). Dieser ist nicht im Lieferumfang enthalten.

■ BEILIEGENDE TEILE

Seitenteil (A)	2 Stk.
Rückwand (B)	1 Stk.
Pedaleinheit (C)	1 Stk.
Frontblende (D)	1 Stk.
Gewindeschrauben (E)	8 Stk.
Gewindeschrauben (F)	6 Stk.
Holzschrauben (G).....	14 Stk.
Einstellschraube (H)	1 Stk.
Hopfhörerhalter Set	
· Kopfhörerhalter	1 Stk.
· Schrauben.....	2 Stk.

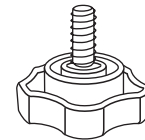
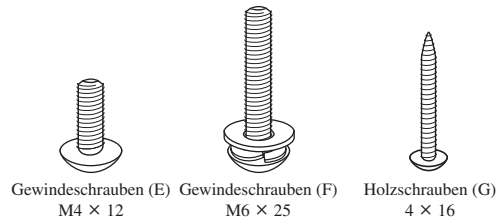

Einstellschraube (H)

■ REIHENFOLGE DES ZUSAMMENBAUS

1. Drehen Sie die Einstellschraube (H) ca. 1 cm in die Unterseite der Pedaleinheit (C).
Lösen Sie das Anschlusskabel unter der Pedaleinheit und ziehen Sie es heraus.
Befestigen Sie die Seitenteile (A) und die Pedaleinheit (C) mit den fünf Schrauben (F).
Vergewissern Sie sich, dass die Schrauben fest angezogen sind.
Verwenden Sie das richtige Seitenteil für die linke und die rechte Seite des Pianos.
Achten Sie darauf, dass das Pedalkabel nicht zwischen Aufbauteilen eingeklemmt wird.
2. Befestigen Sie die Rückwand (B) und die Seitenteile (A) mit den zwei Gewindeschrauben (E) auf jeder Seite.
3. Verschrauben Sie die Rückwand (B) mit der Pedaleinheit (C) mit den vier Holzschrauben (G).

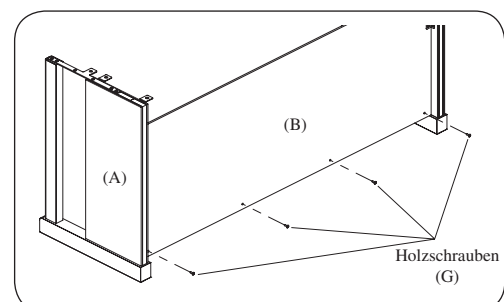
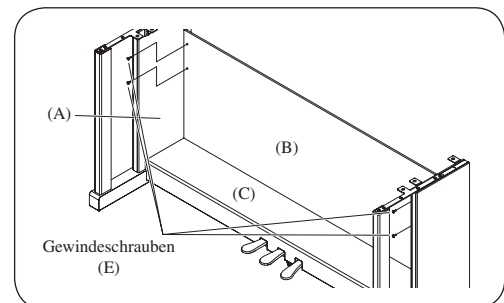
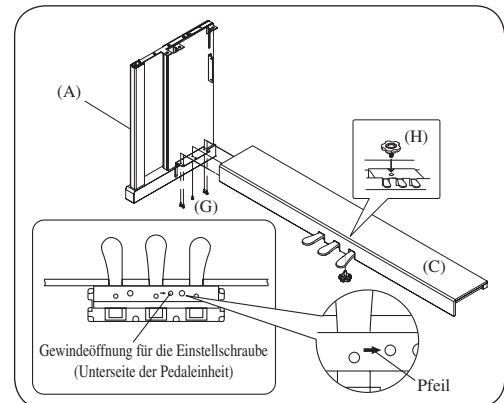

4. Legen Sie nun das Piano auf die vordere Hälfte des Ständers, so dass die hinteren Metallwinkel von oben sichtbar sind. Schieben Sie den Spieltisch vorsichtig mit einer Hand nach hinten. Achten Sie darauf, dass der Spieltisch nicht abrutscht und vom Ständer fällt. Die Haken des Spieltisches liegen nun über den Metallwinkeln der Seitenteile. Achten Sie darauf, dass Sie sich nicht die Finger oder die Hände zwischen dem Ständer und dem Spieltisch einklemmen. Befestigen Sie nun den Spieltisch und den Ständer mit den drei Schrauben (mit Unterlegscheiben und Federscheiben)(F). Befestigen Sie die Schrauben zunächst nur leicht und achten Sie darauf, dass die Schrauben leicht durch die dafür vorgesehenen Öffnungen passen. Ziehen Sie anschließend die Schrauben fest an.

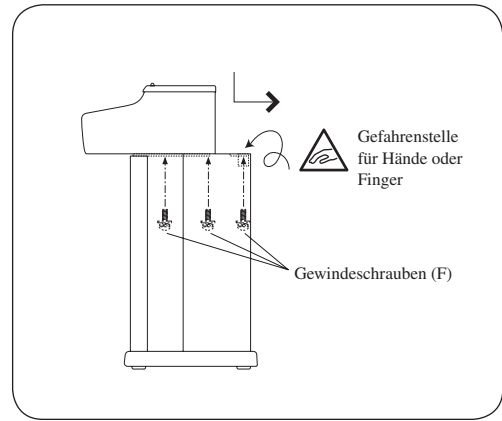

⚠ Achtung • Vergewissern Sie sich, dass der Spieltisch und der Ständer korrekt mit den entsprechenden Schrauben befestigt sind. Sollte dies nicht der Fall sein besteht die Gefahr, dass der Spieltisch herunter fällt und es dadurch zu Beschädigungen oder sogar Verletzungen kommen kann.

5. Befestigen Sie die Frontblende (D) mit den Gewindeschrauben (E) an den Metallwinkeln.

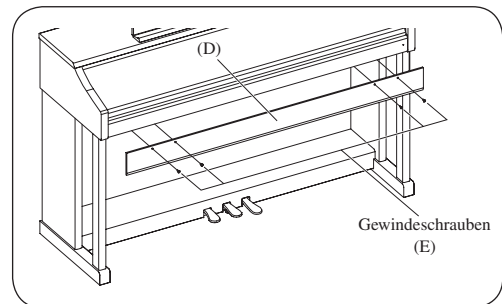

6. Stecken Sie das Pedalkabel – welches von der Pedaleinheit (C) kommt – in die Pedalbuchse am Spieltisch und befestigen Sie das Kabel mit den Kabelhalterungen.

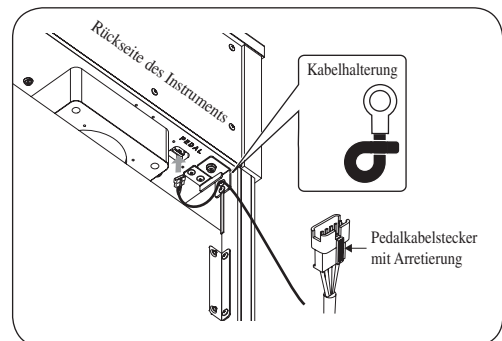

7. Befestigen Sie den Kopfhörerhalter an den roten Markierungsstellen mit den beiden Schrauben, die in der gleichen Plastiktüte liegen.

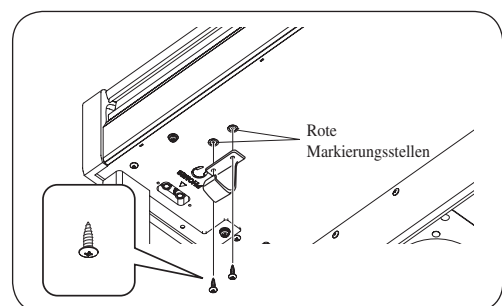

8. Drehen Sie an der Einstellschraube (C), bis sie leicht den Fußboden berührt und somit die Pedaleinheit stützt.

⚠ Achtung • Die Pedaleinheit kann durchbrechen, wenn die Einstellschraube den Fußboden nicht richtig berührt. Wenn das CA18 transportiert wird, dann heben Sie es immer gut an und schieben Sie es nicht über den Boden.

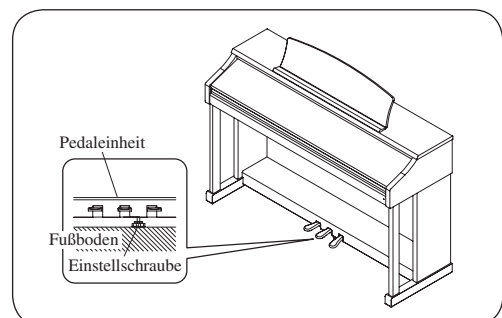

3) SPEZIFIKATIONEN

■ Tastatur	88 Holztasten
■ max. Polyphonie	96 Noten
■ Klänge	8 Klänge (Concert Grand, Concert Grand 2, Studio Grand, Modern Piano, String Ensemble, Classic E.Piano, Church Organ, Harpsichord)
■ Weitere Funktionen	Lautstärke, Stimmung, Vierhand Modus, Demo (37 Songs), Anschlagempfindlichkeit Typen (Normal, Leicht, Schwer, Konstant), Hall (Raum, Bühne, Halle), Dämpfereffekt
■ Recorder	Gesamtspeicherkapazität ca. 7.500 Noten (1 Song, 1 Spur)
■ Metronom	Taktarten: 1/4, 2/4, 3/4, 4/4, 5/4, 3/8, 6/8, Tempo: 10-300 BPM
■ Pedale	Dämpferpedal (Halbpedal-fähig), Pianopedal, Sostenutopedal
■ Anschlüsse	Kopfhörer (2), Pedal
■ Ausgangsleistung	13 W x 2
■ Lautsprecher	12 cm x 2, 5 cm x 2
■ Tastaturabdeckung	Versenkbar
■ Leistungsaufnahme	30 W
■ Abmessungen (BxTxH) Mit eingeklapptem Notenpult	137 cm x 46 cm x 89 cm
■ Gewicht	61 kg

KAWAI

THE FUTURE OF THE PIANO

CA18 Bedienungsanleitung
KPSZ-0269 : 816422
OW1026G-S0810
Printed in Indonesia

Copyright © 2008 KAWAI Musical Instruments Mfg. Co.,Ltd. All Rights Reserved.